

التوافق النفسي-الاجتماعي
وعلاقته باتجاهات المراهق
نحو الدراسة

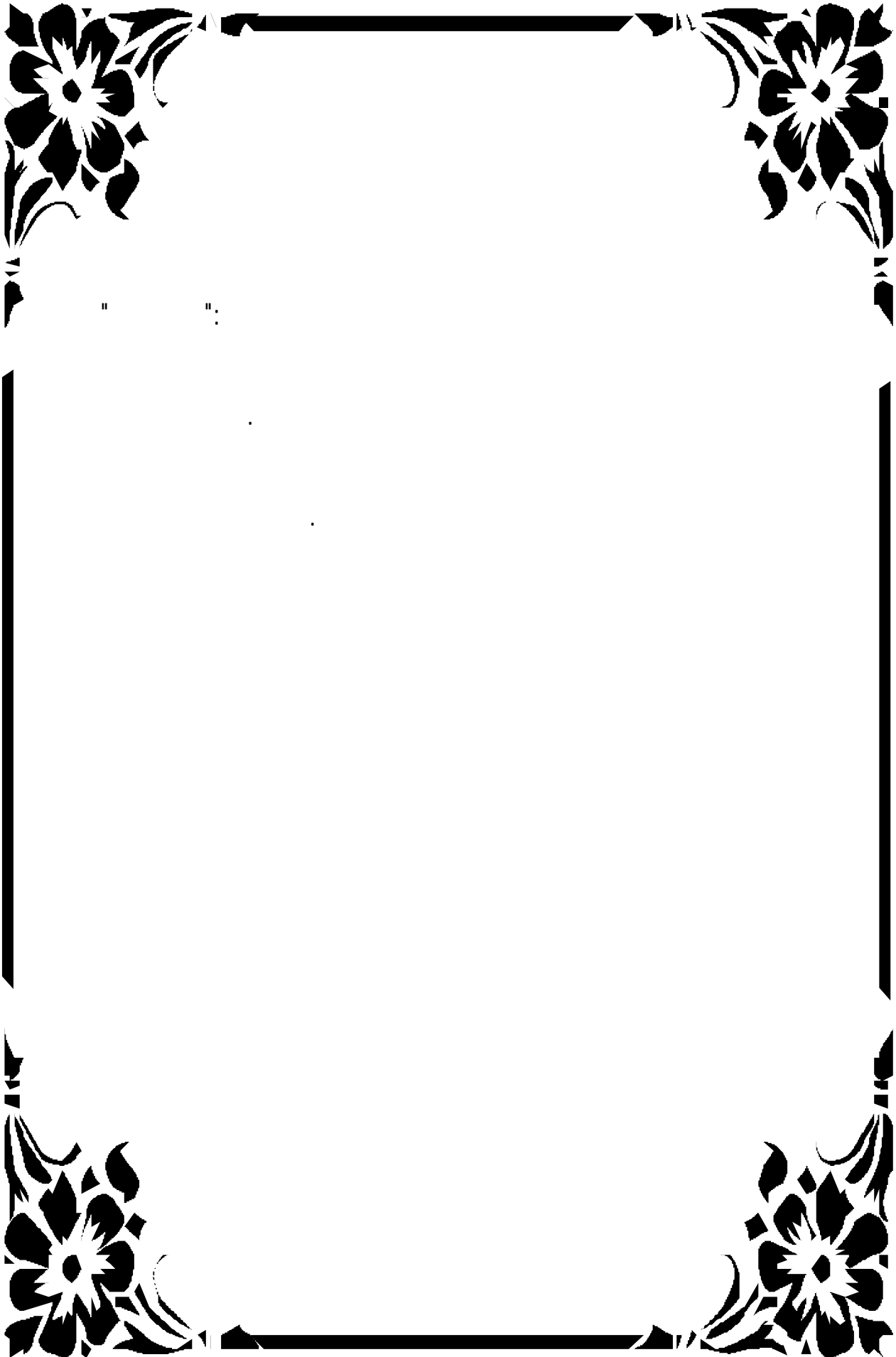

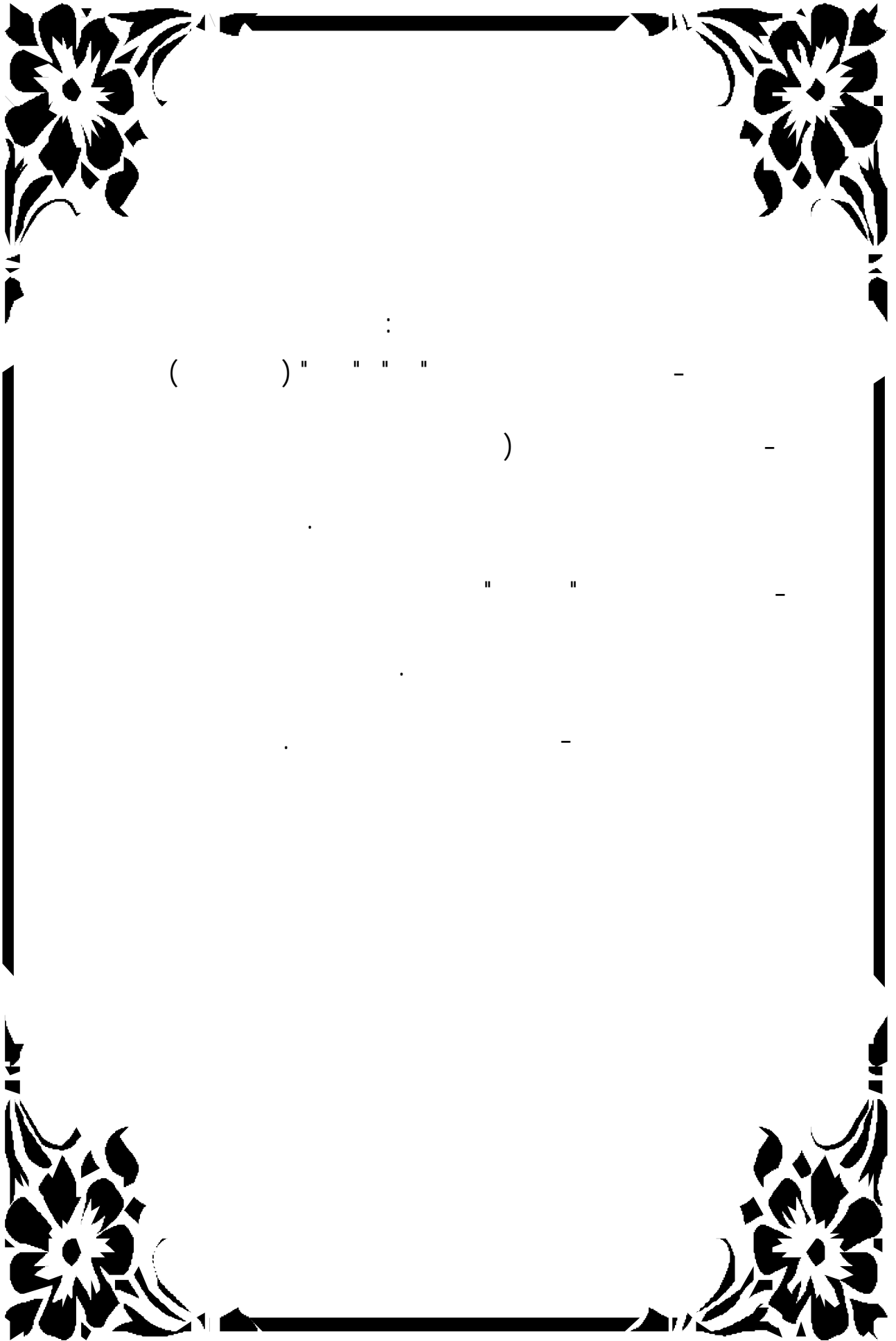

:

..... -

..... -

..... -

..... -

..... -

:

..... - -

..... - -

..... - -

..... - -

..... - -

-

:

..... - -

..... " "

..... - - -

..... - - -

..... - - -

.....

..... - - -

..... - - -

..... - -

.....

..... - - -

.....			
	:		
.....			
.....		-	-
.....	-	-	-
.....		-	-
.....		-	-
.....		-	-
.....		-	-
.....		-	-
.....	-	-	-
.....		-	-
<hr/>			
	-		
.....		-	-
.....		-	-
.....			

:

	.Bogardus ()	1
	.Guttman()	2
	G.Lyland ()	3
	.	4
	.	5
	-	6
	-	7
	.	8
	.	9

:

:

" "

:

" "

()

Folkman; Lazarus (1984)

.()

)

.(

-

. :
 :
 - -) : : -
 .(- - : -
 - : -
 : -
 :
) : -
 -
 -)
 .((
 . : -
 -

:

- -

- -

- -

- -

- -

: - -

-

J-Baldwin (1980)

() .

A.Bond-Dh,Mourgane-R.A (1983)

:

()

(Samia Lezzar, 2003 -2004)

()

()

Levin ()

()
Stanley Hall ()

Stanley Hall ()

()

P.R. Hoenk; N.C. Andreasen (1989)

:

-

%

%

.(

).

-

-

.

Gold Fard (1987)

Erikson (1985)

J.Bowlby (1980)

-

-

(

).

:

-

-

:

: - -

-

.

-

:

- -

.

:

- -

-

-

-

.

: - -
: - -

(1969) Lazarus

.() .

()

.() .

()

.()

: - - - -

.() .

Thorpe ; Wernest Tiges ; W. Clarck Louis (1939)

:Gyzel () : - - -

.()

Stanley Hall ()

) storn/ stress

.(

: - - -

.()

Micton Rocktch (1985)

.()

Likert (1932)

:

" "

.

:" "

- -

" "

.

H.M. Bell()

H.M. Bell ()

:

.()

" "

" "

:

اتجاهات مفهوم التوافق

الاتجاه المتكامل
ويعني التكامل والتوافق بين
رغبات الفرد ومجمعه مثل
تعريف:
Thorb (1940)
Clarck (1960)

الاتجاه الجمعي أو الاجتماعي
ويعني تحقيق التوافق عن
طريق أرضا الجماعة مثل تعريف:
Eizenk (1978)
Walman(1930)

الاتجاه الفردي أو الشخصي
ويعني تحقيق التوافق
عن طريق إشباع الفرد لدوافعه
مثل تعريف :
Shaffer (1955)
Shoben (1955)
Freud (1930)
Smith (1956)

)

:()

(

- -

H. Smith ()

.

Shaffer ; Shoben ()

.

Shaffer (1955)

.

.

.

-

-

.()

- - -

()

()

"

-
()"

L.D Crow et A. Crow ()
()

.()

: - - -

:

Lazarus (1976)

-

.()

:()

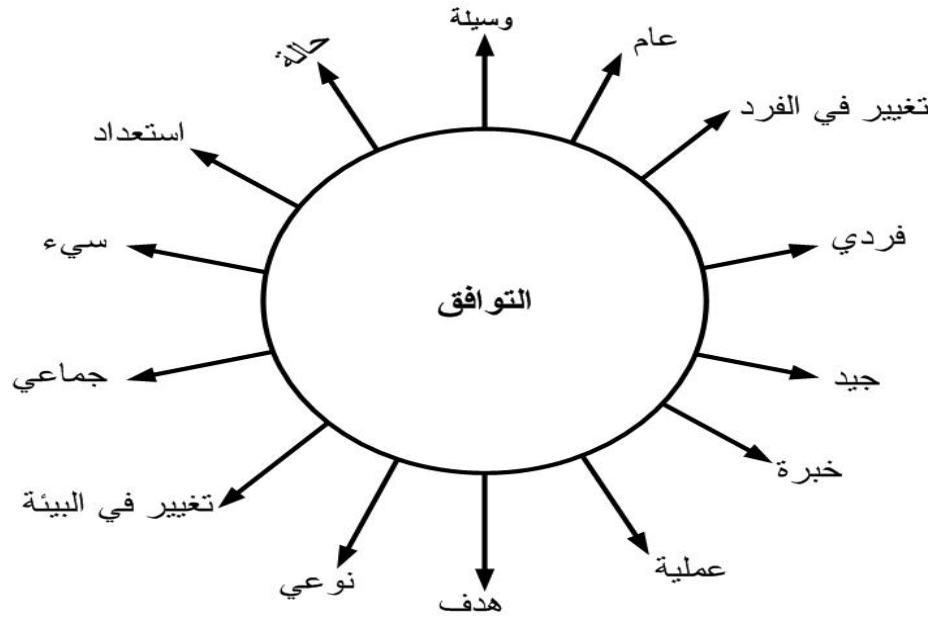

() : ()

: - -

()

:

: - - -

.()

: - - -

.

- -

Lazarus ()

Darwin ()

(Lazarus ,) . " "

Clarck Hom ; Moland ()

.

.() .

: - - -

.

: - - -

Freud ()

Shoben; Shaffer; Yong ()

.()

: - - -

.

.().

...

.()

:

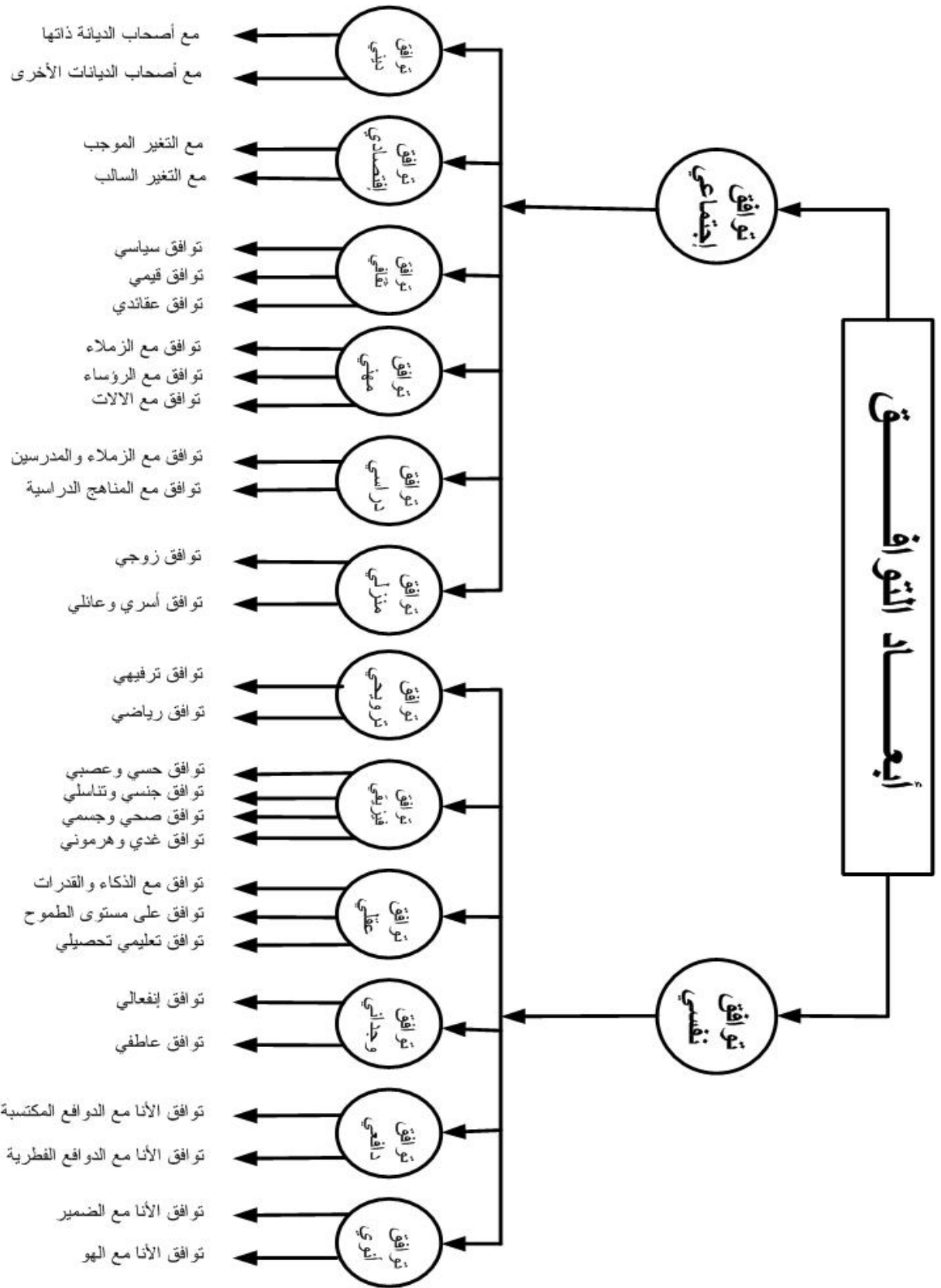

() : () . ()

: - -

:

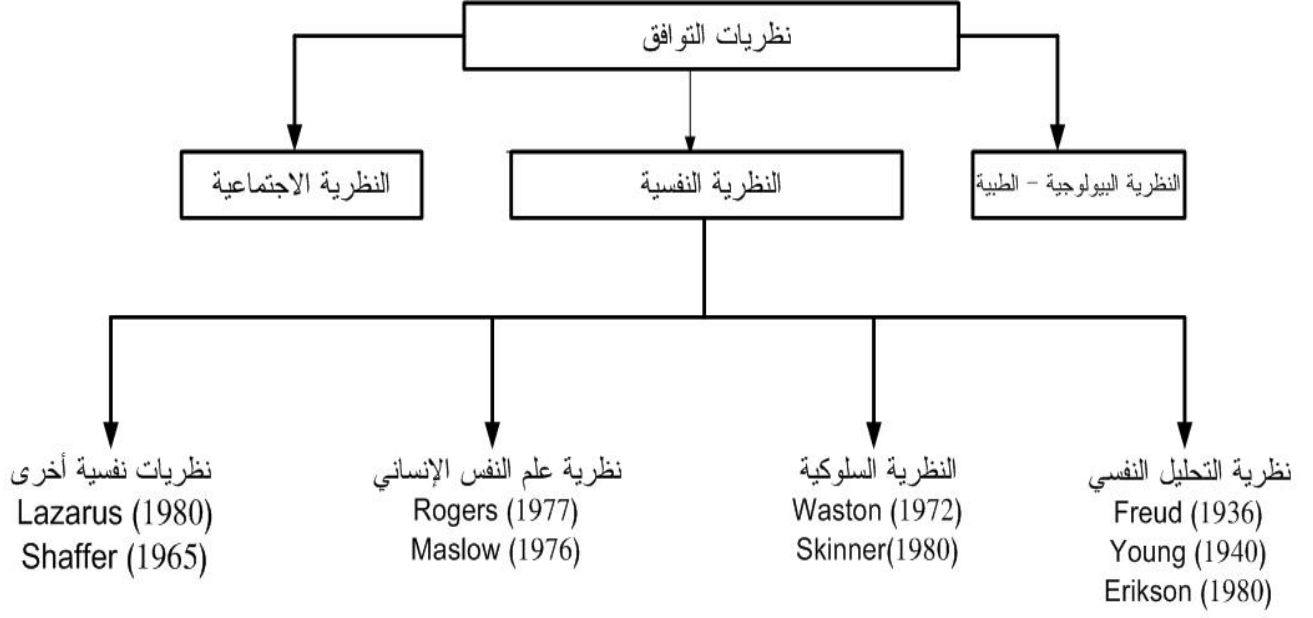

(()) : ()

: - - -

.Darwin () Mendel ()

()

: : - - -
: - - - -
Freud ()

Freud ()

:

Young ()

Adler ()

From ()

From ()

E. Erickson ()

:

: - - - -

J.B. Watson ()

: - - - -

C. Rogers ()

C. Rogers ()

:

Maslow ()

:

: - - - -

Lazarus ()

Lazarus ()

-

-

...

()

:

Ferz Denham

.() .

()

:

:

- - -

:

- - -

-

-

:

-

-

.
 :
 - - - -

.
 :
 - - - -

.
 :
 - - - -

.
 :
 - - - -

.
 :
 - - - -

.
 :
 - - - -

.
 :
 - - - -

: - - -
()

(1980)

Karnutory
()

:
: - - - -

:
.

: - - - -2

: - - - -

.

.

: - - - -

.

.

...

.

: - - - -

.

.

: - - - -

.

: - - - -

.

: - - - -

()

.

: - - - -

.
:
- - - -

.
:
()
- - - -

.
:
Miller (1980)
- - - -

.()

.(Lazarus ; Folkman, 1984)

:

:

- - - -

.

:

- - - -

.

.() .

:

- - -

(...)

()

.

()

(...)

)

(

:

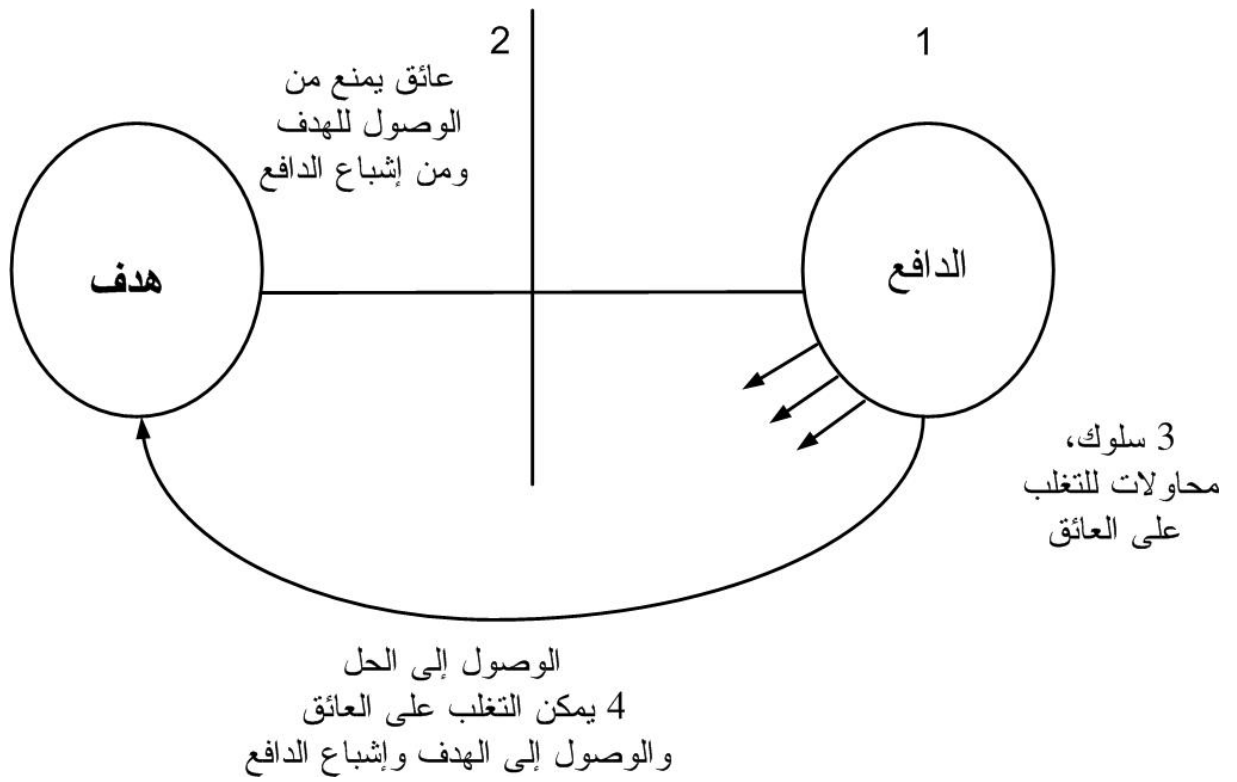

)

:()

(

.() .

:

- -

Perris (1987)

"Vulnerabilité"

Shaffer ()

Shaffer ()

:

"

"

"

"

-

-

-

-

.()

-

(Perron, 1971)

Winnicot ()

(Hubert Flawing, .

.1996)

-

.() .

.

.()

: -

: - - -

J.Boulduine (1980)

:

: ()J. Boulduine

()J. Boulduine

.() .

: - - -

.
:

-

.Hatwick ()

:

- - -

Simondez ()

Fouard Et ()

Rinhard

Matrez ()

.() .

-

(Rose Vincent, 1969) .

.()

"

.« Apprendre a apprendre » "

(Bernard Dantier, 1999) .

.() .

(Mustapha Haddab, 1992) .

.() .

- -
:

.() .

.() .

:

- -

- - -

- - -

- - -

- -

- -

- - -

- - -

- - -

- - -

- -

- - -

- - -

- - -

- - -

- -

Bogardus () - - -

Likert () - - -

Thurstone () - - -

Guttman () - - -

- -

- -

- -

- - -

- - -

- -

- -

- - -

- - -

- - -

- - -

- - -

- - -

« Attitudes »

H.Spencer ()

:

G. W. Allport ()

.() .

" Axiologie"

:

Thurstone()

Likert () Bogardus ()

Guttman ()

.() .

:

- -

H .Eysenck ()

E.Nelson (1939)

.() .

(Fishbein-Ajzen) (1980)

: (-)

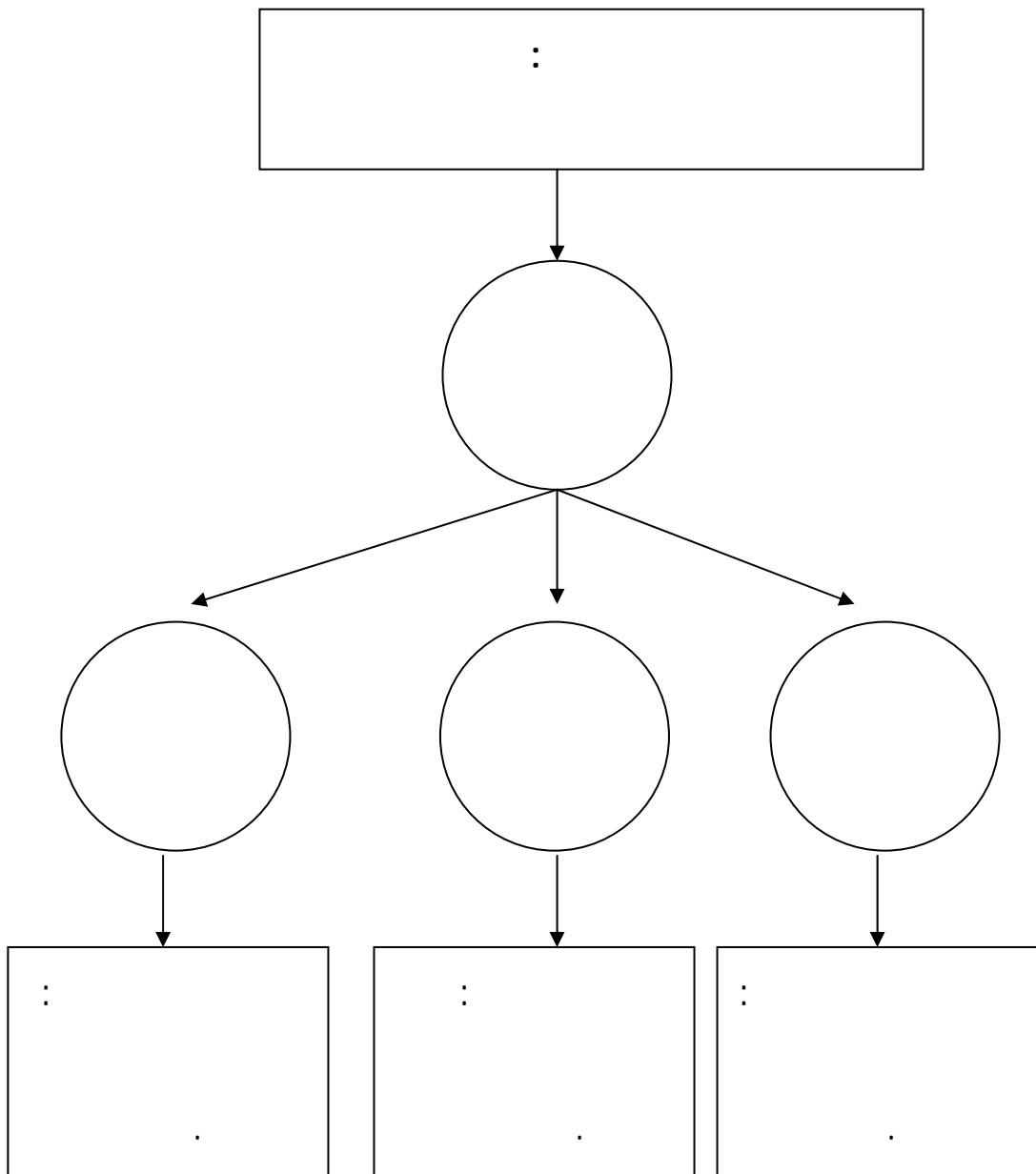

) :()

:

- - -

:

:

...

. ...

()

Waren ()

Osgood ()

.() .

:

- - -

()

Fishbein - Ajzen

() Thurstone (1950)

Likert

) .

.(

:

- - -

Gordon Alport ()

()

White

Bruner

Smith

) .

.(

:

- -

:

- - -

:

()

Micton Rocktch ()

.()

:

- - -

.(

.
)

-

:

- - -

.(

) .

:

- - -

.(

)

:

- - -

.(

)

: - -

:

: - - -

.()

: - - -

...

) ()

.(

:

- - -

- Blair ()

-

()

.()

:

- - -

.()

:

- - -

H.G. Birch ()

H.G. Birch ()

.

.()

:

- -

:

-

.

-

.

-

.

.

.()

:

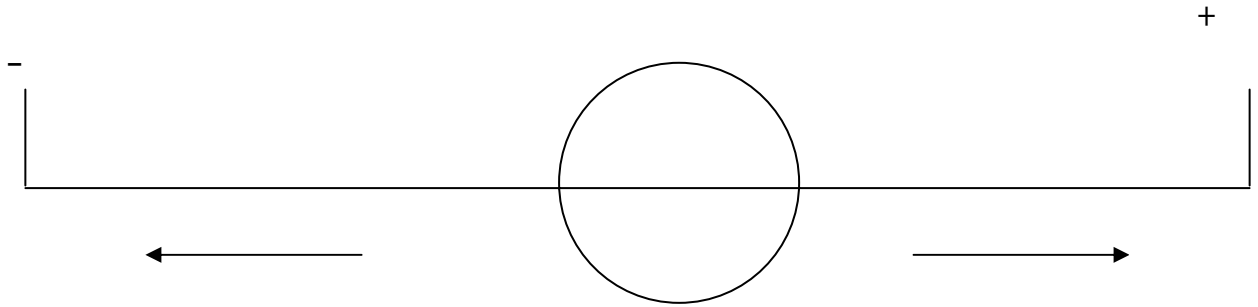

)

:()

(

:

)

-

.(...

-

.

-

() .

-

:

Bogardus (1928)

-

Likert (1932)

-

.

Thurstone (1935)

-

Guttman ()

-

:

:Bogardus (1928)

- - -

.Bogardus ()

"

.(x)

:

. () -

.() -

.() -

.() -

.() -

. -

.() -

:

-()

-()

-()

-()

... -()

:

Bogardus (1928)

:()

.() .

: Likert() - - -

:
-
-
-
-
-

Likert

.(...)

:

-

.

-

() () () () ()

.

() () () :

() ()

.() .

.

Likert

.()

:Thurstone (1935)

- - -

:

()

()

'

()

()

-

()

()

'

()

()

'

()

()

'

()

()

'

()

()

'

()

()

()

. (- -)

() ()

:

Scale Value

= _____

. (. -)

: Guttman() - - -

()

:Guttman ()

:Guttman () :()

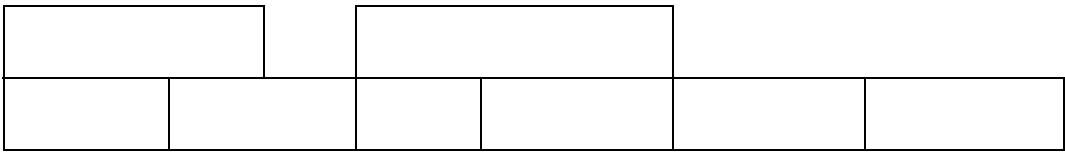

()

() () ()

()

:

).

.(

: - -

:

-

-

-

()

.()

: - -

:

-

-

-

-

()

...

.()
D. Mackgère()

:

-

.

-

.

-

.

-

()

:

- -

.

:

	:	- - -
.		-
		-
.		-
.		-
.		-
.		-

	:	- - -
.		-
		-
.		-
.		-
.		-
.		-

.()

: - -

:

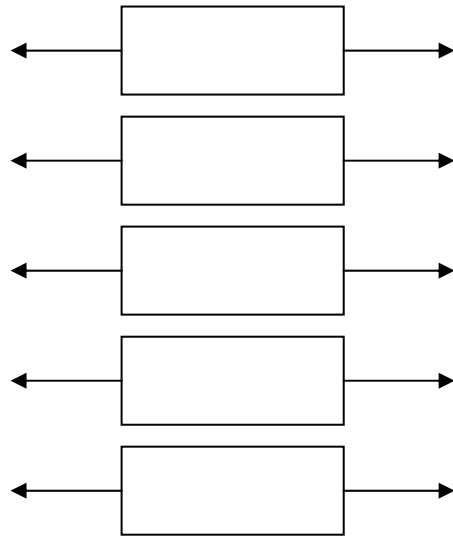

.() :()

:

.()

: - -

()

.() .

.() .

:

: - - -

.()

: - - -

.() .

:

- - -

.

()

.()

:

- - -

N.Termane; L. ()

Lina

.

.

.(

)

:

- - -

G.Lyland ()

:

G.Lyland () : ()
()

) .

.(

:

- - -

(-)

() .

:

()

- Linton () Duffrenne ()

"Personnalité de base"

....

:

.....

()

.

....

.

.

:

- - -
- - -
- - -
- - -
- - -
- - -
- - -
- - -
- - -
- - -

:

.

. Likert (1932)

:

- -

.

()

.

()

.

(SPSS)

:

- - -

(Spilt Half)

(Test-retest)

. r = ,

(Spearman Brown)

:

:()

	:		:
r = ,		r = ,	
r = ,		r = ,	
r = ,	.	r = ,	
r = ,	.	r = ,	
r = ,	.	r = ,	

r = , r = ,

r = , r = ,

:

- - -

() Likert

:

()

.()

:

-

-

-

-

)

(

) .

.(

r = ,

.()

:

:

:()

	$r = ,$	
	$r = ,$	
	$r = ,$	
.	$r = ,$	

:

- -

-

:

- -

: . -
 . -
 .
 : - -
 .()
) ()
 : (-
 -
 -
 -
 .
 : -
 -
 -
 (-)
 .

.(-)

: - -

:

. -

:

- - -

" "

() Thorpe – Tiges – Clarck

.()

:

. -

. -

. -

. -

. -

:

. -

. -
 . -
 . -
 . -
 : - - -
 : -
 " " .()
 : -
 -
 -
 -
 -

() Likert
 :
 ()
 Likert ()

:

.() () () () ()

:

.() () () () ()

:

:

- -
- -

- ()

.

"

"

. × = ,

× = ,

"

"

. ' × = ,

' × = ,

:

:()

		T					
	,	,	,	,	,		
	,	,	,	,	,		

()

= ,

. × = ,

×

" Z "

. α = ,

:

:

- -

-

.

-

(Pearson)

-

.

"

. α = 0.01

($r=.73$)

"

:"

"

($r=.71$) -

-

$\alpha=0.01$

()

.
.
-
()
.
-
()
)
-
(
.
/
./
.
()
.

()

()

" "

-()

H. Bell ()

C. Hic . Park (1982)

-() Los Angeles

- -

.

.

-

Z

-

.

.

()

:

-

...

-

-

:

)

-

-

.(

.()

.

-

.()

-

-

.

-

J. Dietch (1988)

:

-

-

-

.

-

.

P.R. Kilman (1989)

-

:

:

-

-

-

-

-

-

-

Kilman (1989)

()

.

-

()

-

-

.

:

:

.

.

:

:

(Pearson)

() "

. Likert()

:

Z

:

:

()

.

:

Harigust ()

%

()

)

.

-

-

(

.

:

-

-

-

-

-

	:	-
	:(1990)	-
	:(2002)	-
	:(2001)	-
	:(1998)	-
	()	
	:(1998)	-
	:():	-
	:(2002)	-
	:(1992)	-
()	:(1997)	-
	:(1990)	-
	:(2002)	-
	:()	-
	:()	-

:(1989) -
 . 1989
 :(1983) -
 : (1998) -
 : (2001) -
 .1
 :(1994) -
 : -
 :(1996) -
 :(1990) -
 : (1992) -
 :(1997) -
 . 2
 : (1992) -
 :(1994) -
) :() -
 ((-
 :(1989) -

	:(1995)	-
	:(2002)	-
)	:(1991)	-
	:()	-
	:(2000)	-
	:()	-
	:(1997)	-
	.2	
	:(1995)	-
	:(1998)	-
	:(2002)	-
	:(1997)	-
	:(2000)	-
.1		
	:(2000)	-

:(1991)

.139-108 2 28

:(-)

(- -)

- Lezzar, Samia (2003-2004): E.P.S et l'image du corps chez l'adolescent, études en sciences humaines et sociales, Revue semestrielle de la faculté des sciences humaines et sociales, Université d'Alger- Bouzareah, N°4.

- Bouldwine, J (1980) : dépression in an adolescent delinquent population, archives of general psychiatry 37, 1179-1185.
- Bowlby, J (1980) : adolescent psychopathology II psychosocial risk factors for dépression, journal of abnormal psychology.
- Dantier, Bernard(1999):Séparation ou désintégration de l'école? (L'espace temps scolaire face à la société de l'opposition créatrice de l'adaptation destructrice· Collection "Logique –Sociales" L'harmattan.
- Denham, F (1986) : le developpement de la personnalité, Masson et Cie éditeur.
- Dufrenne, M. (1972) : la personnalité de base, P.U.F, Paris.
- Fard, G (1987) : psychiatrie de l'enfant et l'adolescent, Tome 1, 2^{ème} édition, Paris, Maloine.
- Haddab, Mustapha :Education et changement socio-culturels(Les moniteurs de l'enseignement élémentaire en Algérie)·présentation de P·Bourdieu- Office des publications universitaires Hydra -Alger.
- Hatwick, G (1981) : Pattern of child rearing, row, Petersson and company, New York.
- Lazarus, R. S, et Folkman. S (1984), stress, appraisal and coping, springer, publishing company, New York.
- Lazarus, S. R (1976) : patternes of ajustement, thired édition international student éditor, Me Graw Hill Kogakurha L.T.D.

- Leboyer, Claude Levy et Sperandio, Jean Claude (1987) : Traité de psychologie du travail .Presses universitaires de France
- Linton, R (1977) : le fondement culturel de la personnalité dunced.
- Perris, C (1987) : Towards an intergrating théory of dépression focusing on the concept of vulnerability, integr psychiatry.
- Perron, R (1971) : modèles d'enfants, enfants modèles P.U.F, Paris.
- Shaffer,L. F, Shoben E.J (1956) psychology of ajustement an approach through the study of realthy personality, second édition the Mac Millan company, New york.
- Vincent, Rose (1969):Connaissance de l'enfant (Comprendre 'savoir agir).Centre d'étude et de promotion de la lecture'Paris.

الملاحق

- ملحق رقم (١): اختبار الشخصية للمرحلة المتوسطة والثانوية
- ملحق رقم (٢): القسم الأول من محور التوافق النفسي الذي تم استبعاده من الدراسة الميدانية لأن ثباته قدر بـ: $r = ٠,٣٨$
- ملحق رقم (٣): القسم الثاني من مقياس التوافق التوافق الاجتماعي الذي تم استبعاده من الدراسة الميدانية قدر بـ: $r = ٠,٣٦$
- ملحق رقم (٤): مقياس الاتجاهات نحو الدراسة قبل إجراء الدراسة السوسيو مترية
- ملحق رقم (٥): مقياس الاتجاهات نحو الدراسة الذي طبق في الدراسة الميدانية بعد الدراسة السوسيو مترية
- ملحق رقم (٦): نتائج SPSS